

climative

PROMIENNIK PODCZERWIENI - INFRARED HEATER
INFRAROTHEIZUNG - INFRAČERVENÝ OHŘÍVAČ
INFRAČERVENÝ OHRIEVAČ - ИНФРАЧЕРВЕН НАГРЕВАТЕЛ
INFRASUGÁRZÓ VAGY INFRAPANEL - ÎNCĂLZITOR CU INFRAROȘU

IRH-25 RAY

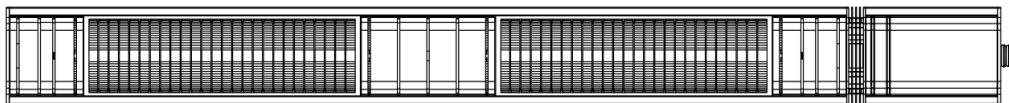

PL Instrukcja obsługi

DE Bedienungsanleitung

GB User manual

CZ Návod k obsluze

SVK Používateľská príručka

HU Felhasználói kézikönyv

BG Ръководство за употреба

ROU Manual de utilizare



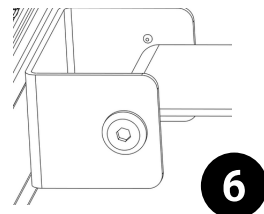
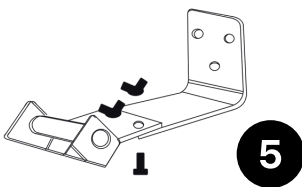
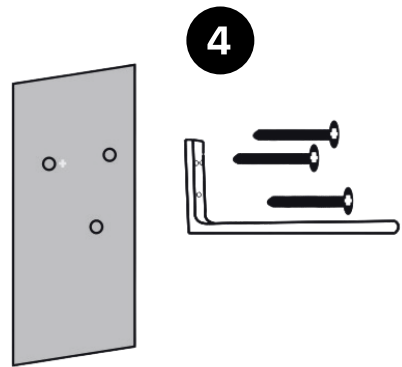
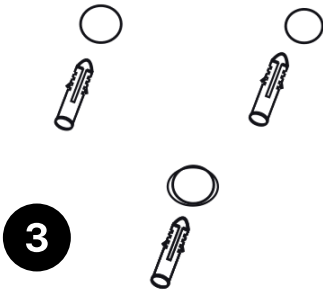
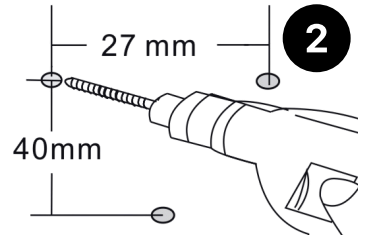
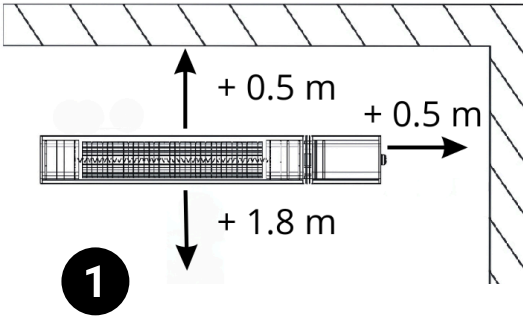

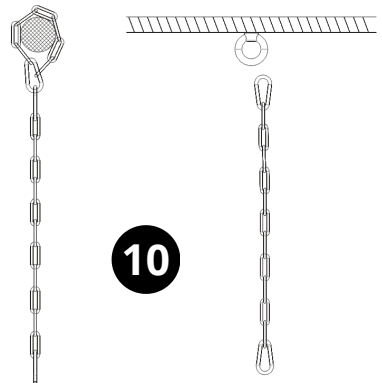
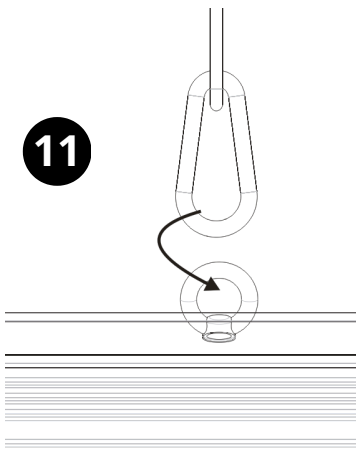
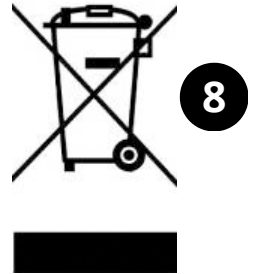
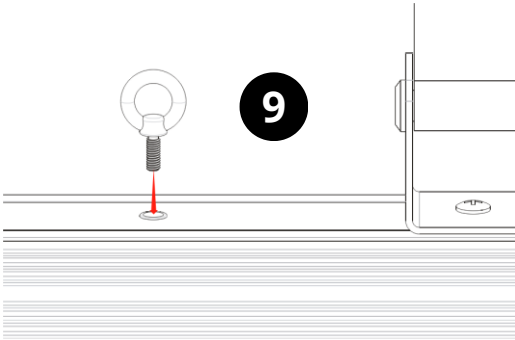
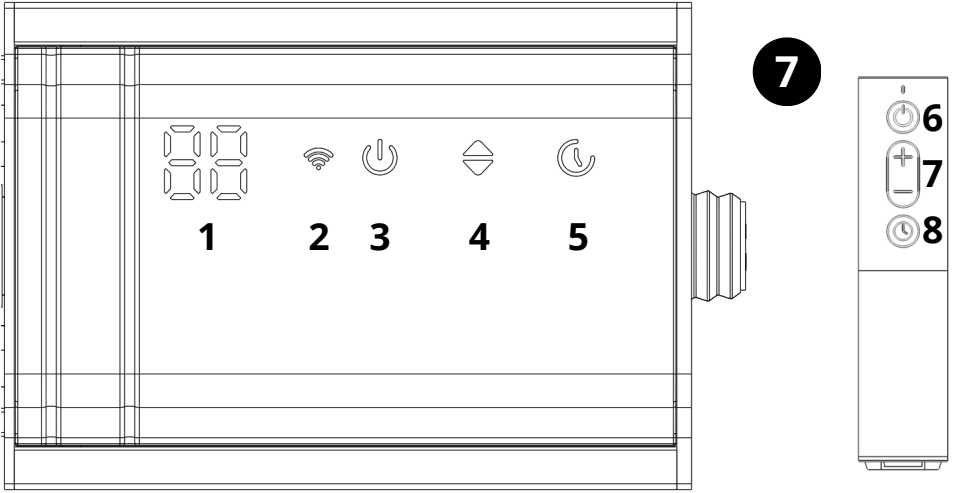

PL

INSTRUKCJA OBSŁUGI

Spis Treści

Zasady bezpieczeństwa

Instalacja i obsługa urządzenia

Konserwacja i czyszczenie

ZASADY BEZPIECZEŃSTWA

Dziękujemy za zakup nowego promiennika podczerwieni.

Niniejsza instrukcja obsługi pomoże Ci korzystać z urządzenia prawidłowo i bezpiecznie.

Zalecamy poświęcenie chwili na zapoznanie się z całą instrukcją, aby w pełni zrozumieć wszystkie dostępne funkcje urządzenia.

Przed rozpoczęciem użytkowania przeczytaj uważnie wszystkie instrukcje dotyczące bezpieczeństwa i zachowaj tę instrukcję na przyszłość.

- Nie pozostawiaj urządzenia bez nadzoru podczas pracy.
- Podczas pracy urządzenie nagrzewa się. Nie dotykaj gorących powierzchni.
- **Uwaga:** Niektóre części tego produktu mogą stać się bardzo gorące i powodować oparzenia. W obecności dzieci oraz osób starszych lub z ograniczoną sprawnością należy zachować szczególną ostrożność.
- Nie przestawiaj urządzenia w trakcie jego pracy. Przed przemieszczeniem poczekaj, aż całkowicie ostygnie i upewnij się, że zostało odłączone od zasilania.
- Umieść urządzenie w odległości co najmniej 1 m od łatwopalnych
- materiałów, takich jak meble, drzewa, liście, siano i krzewy.
- Promiennik musi być zamontowany na wysokości co najmniej 1,8 m (6 stóp) nad ziemią oraz co najmniej 0,7 m (2,5 stopy) poniżej sufitu budynku lub zawieszonych przedmiotów.
- Promiennik nie może być skierowany ku górze, w stronę sufitu. Element grzewczy musi być skierowany w stronę obszaru przeznaczonego do ogrzania.
- **Uwaga:** W celu uniknięcia przegrzania nie należy zakrywać promiennika. Urządzenie nie jest przeznaczone do suszenia odzieży.
- Trzymaj dzieci i zwierzęta domowe w bezpiecznej odległości od urządzenia.
- Dzieci w wieku od 8 lat oraz osoby o ograniczonej sprawności fizycznej, sensorycznej lub umysłowej, jak również osoby bez doświadczenia i wiedzy mogą korzystać z urządzenia wyłącznie pod nadzorem lub po udzieleniu im odpowiednich instrukcji dotyczących bezpiecznego użytkowania i zrozumienia zagrożeń.
- Dzieciom nie wolno bawić się urządzeniem. Bez nadzoru dzieciom nie wolno przeprowadzać czyszczenia ani konserwacji urządzenia.
- W przypadku jakichkolwiek oznak uszkodzenia lub awarii nie wolno uruchamiać promiennika.
- Nie próbuj samodzielnie naprawiać ani regulować żadnych funkcji elektrycznych lub mechanicznych urządzenia. Urządzenie nie zawiera części przeznaczonych do obsługi przez użytkownika. Konserwację lub naprawę może przeprowadzać wyłącznie wykwalifikowany specjalista. Próba samodzielnej naprawy unieważni gwarancję.
- W przypadku uszkodzenia przewodu zasilającego musi on zostać wymieniony przez producenta, autoryzowany serwis lub osobę o odpowiednich kwalifikacjach, aby uniknąć zagrożenia.
- Nie dotykaj komponentów urządzenia gołymi rękami. Jeśli przypadkowo ich dotkniesz, użyj miękkiej ściereczki oraz

alkoholu metylowanego lub zwykłego alkoholu do usunięcia odcisków palców – w przeciwnym razie ślady te mogą wypalić się na powierzchni i przyspieszyć zużycie urządzenia.

- Nie wymieniaj ani nie próbuj wymieniać żadnych części w tym produkcie.
- Produkt nadaje się do użytku wewnątrz i na zewnątrz. Nie używaj promiennika w pobliżu łazienki, pryszniczniczki ani basenu.
- Urządzenie nie może być wystawione na działanie czynników zewnętrznych przez długi czas.
- Nie dotykaj wtyczki mokrymi dłońmi.
- Nie prowadź przewodu pod dywanem ani nie przykrywaj go materiałami. Układaj go z dala od ciągów komunikacyjnych, by uniknąć potknięcia.
- Nie owijaj przewodu zasilającego wokół urządzenia.
- Nie wkładaj ani nie dopuszczaj do dostania się ciał obcych do żadnych otworów wentylacyjnych lub innych otworów w promienniku, ponieważ może to spowodować porażenie prądem, pożar lub uszkodzenie urządzenia.
- Aby zapobiec możliwemu pożarowi, nie blokuj otworów wentylacyjnych.
- Wewnątrz grzejnika znajdują się elementy grzewcze. Nie używaj go w miejscach, gdzie używane lub przechowywane są benzyna, farby, materiały wybuchowe i/lub łatwopalne płyny. Trzymaj urządzenie z dala od nagranych powierzchni i otwartego ognia.
- Unikaj używania przedłużaczy, ponieważ mogą się przegrzewać. Jeśli to konieczne, używaj tylko modeli przeznaczonych do użytku zewnętrznego, najlepiej z zabezpieczeniem RCD.
- Zawsze podłączaj promiennik do odpowiedniego, bezpiecznego gniazdka przeznaczonego do użytku zewnętrznego.
- Aby odłączyć promiennik, najpierw wyłącz go, a następnie wyjmij wtyczkę z gniazdka. Nie ciągnij za przewód.

- Przed przemieszczeniem, czyszczeniem lub przechowywaniem zawsze odłącz urządzenie od zasilania, aby upewnić się, że całkowicie ostygło.
- Ten promiennik jest przeznaczony wyłącznie do użytku domowego i nie powinien być używany w celach komercyjnych. Jakikolwiek inne zastosowanie niezalecane przez producenta może prowadzić do pożaru, porażenia prądem lub obrażeń ciała.
- Nie zaleca się używania dodatkowych akcesoriów z tym promiennikiem.
- **Ostrzeżenie:** Promiennik nie posiada termostatu. Nie używaj go bez nadzoru w małych pomieszczeniach, gdzie przebywają osoby niezdolne do samodzielnego opuszczenia pomieszczenia.
- Przed montażem promiennika upewnij się, że ściana zewnętrzna nie posiada uszkodzeń.
- Zawsze używaj urządzenia na suchej, odpowiednio twardej, stabilnej, płaskiej i poziomej powierzchni.

INSTALACJA URZĄDZENIA

Przed instalacją należy zwrócić uwagę na następujące kwestie:

- Produkt należy ustawiać delikatnie – bez upuszczania.
- Urządzenie nie powinno być instalowane w środowisku narażonym na działanie chemikaliów.
- Urządzenie musi być uziemione.
- Przed montażem należy sprawdzić, czy oznaczenie napięcia na urządzeniu odpowiada lokalnemu napięciu zasilania.
- Przed montażem należy sprawdzić, czy oznaczenie napięcia na urządzeniu odpowiada lokalnemu napięciu zasilania.

Miejsce instalacji

Dla bezpiecznego użytkowania produktu, pozycja instalacji urządzenia powinna gwarantować minimalną wysokość od dołu wynoszącą 1,8 m od podłogi, minimalna odległość od sufitu, dachu lub innych pokryć wynosi 0,5 m, minimalna odległość od obu ścian bocznych wynosi 0,5 m (rys.1).

Kroki instalacji ściennej

1. W miejscu instalacji użyj wiertła udarowego, aby wykonać trzy otwory o średnicy 8 mm (rys. 2).
2. Włóż trzy plastikowe kołki rozporowe do trzech otworów (rys. 3).
3. Przykręć uchwyt trzema śrubami i upewnij się, że jest stabilnie zamocowany (rys. 4).
4. Przed montażem promiennika sprawdź, czy przełącznik zasilania jest po prawej stronie, a następnie przymocuj uchwyt i urządzenie za pomocą dwóch śrub i nakrętek motylkowych (rys.5).
5. Za pomocą wewnętrznej nakrętki możesz ustawić kąt nachylenia urządzenia (rys.6).

Kroki instalacji sufitowej

1. Zainstaluj śruby pierścieniowe zgodnie z rysunkiem (rys. 9), po 2 z każdej strony (lewej i prawej).
2. Wyjmij łańcuch i przymocuj go do pierścienia zawieszającego na belce lub suficie (rys. 10)
3. Po zamocowaniu obu łańcuchów, karabińczyk na łańcuchu należy przymocować do pierścienia umieszczonego na tylnej części promiennika. (rys. 11).

Użytkowanie urządzenia

Naciśnięcie (rys. 7.3) aktywuje urządzenie – na wyświetlaczu pojawi się P0 i włączy się podświetlenie. Przycisk (rys. 7.4) umożliwia regulację poziomu pracy w zakresie od P0 do P9. Podczas działania urządzenie będzie podświetlone. Dotknięcie (rys. 7.3) powoduje

miganie „00” na ekranie. W tym momencie przyciskiem (rys. 7.4) można ustawić timer w zakresie od 0 do 24 godzin. Po aktywacji timera jego wskaźnik (rys. 7.5) zacznie migać. Przytrzymanie przycisku (rys. 7.5) przez 3 sekundy kasuje ustawienie timera. Podczas pracy, dotknięcie przycisku (7.3) może przełączyć urządzenie w tryb czuwania.

Obsługa pilota

Podstawową metodą obsługi urządzenia jest główny przycisk, który służy do przełączania trybów pracy (rys. 7.4). Pilot umożliwia także regulację za pomocą przycisków „+” i „-” (rys. 7.7).

KONSERWACJA I CZYSZCZENIE

Konserwacja

Uwaga! Konieczne jest regularne i staranne przeprowadzanie konserwacji promiennika podczerwieni, aby zapewnić długotrwałą i efektywną pracę urządzenia.

- Sprawdzaj czystość reflektora i włókna podczerwonego co najmniej raz w miesiącu. W razie potrzeby stosuj instrukcję czyszczenia i konserwacji.
- Biorąc pod uwagę ilość kurzu w środowisku, liczbę inspekcji można zwiększyć.
- Podczas czyszczenia urządzenia, przeprowadzaj wizualną inspekcję elementów urządzenia. W przypadku jakichkolwiek zastrzeżeń, proszę skonsultować się z wykwalifikowanym specjalistą.
- Podczas czyszczenia urządzenia, sprawdź przewód zasilający i wtyczkę. W przypadku jakichkolwiek zastrzeżeń, proszę skonsultować się z wykwalifikowanym specjalistą.
- Zaleca się wymianę reflektora co dwa lata, aby poprawić efektywność pracy.

Czyszczenie

Uwaga! Regularne czyszczenie pomoże Twojemu promiennikowi pracować dłużej i bardziej efektywnie.

- Przed rozpoczęciem czyszczenia urządzenia, odłącz przewód zasilający, aby zapewnić bezpieczeństwo.
- Użyj płaskiego śrubokręta, aby wyjąć przednią kratkę.
- Dla Twojego bezpieczeństwa, upewnij się, że zasilanie jest wyłączone. Wtyczka zasilania musi być odłączona.

Ochrona środowiska

Symbol (rys. 8) na opakowaniu oznacza, że urządzenie elektryczne nie może być wyrzucane z odpadami domowymi i powinno trafić do odpowiedniego punktu zbiórki elektroodpadów.

Prawidłowe postępowanie z produktem chroni środowisko i zdrowie. Niewłaściwe usunięcie odpadów stwarza zagrożenie. Informacje o recyklingu można uzyskać w urzędzie miasta, punkcie odbioru odpadów lub sklepie, w którym dokonano zakupu.

GB

USER MANUAL

Table of Contents

Safety warning

Installation and Operation of the Device

Maintenance and Cleaning

SAFETY WARNING

Thank you for purchasing the new remote infrared heater.

These operating instructions will help you use it correctly and safely.

We recommend that you take some time to read this instruction manual so that you can fully understand all the operating functions it provides.

Please read all safety instructions carefully before use, and keep this manual for future reference.

- Please read all instructions before using this device.
- Do not leave this device unattended when using it.
- This heater will get hot when in use. Do not touch hot surfaces.
- Note: Some parts of this product may become very hot and cause burns. When children and vulnerable groups are present, special attention must be paid.
- Do not move the device when using it. Before moving, please wait for the heater to cool completely, and check whether the heater has been unplugged from the power supply.
- Place the device at least 1m away from highly flammable materials such as furniture, trees, leaves, hay and bushes.
- The heater must be at least 1.8m (6ft) above the ground and at least 0.7m (2.5ft) above the building ceiling or hanging objects.
- The heater must not face up, towards the ceiling. The heater element must face the area to be heated.
- **Warning:** To avoid overheating, do not cover the heater. It's not for drying clothes.
- Keep children and pets at a safe distance away from equipment.
- Children are not allowed to play with the equipment. Without supervision, children are not allowed to carry out cleaning and user maintenance.
- If there are any signs of damage or malfunction, do not operate the heater.
- Do not try to repair or adjust any electrical or mechanical functions on this device. The device does not contain

any user-serviceable parts. Only qualified electricians can carry out maintenance or repair. Trying to repair the equipment yourself will void your warranty.

- If the power cable is damaged, it must be replaced by the manufacturer, its service agent or similar qualified personnel to avoid danger.
- Do not operate components with bare hands. If accidentally touched, use a soft cloth and methylated alcohol or alcohol to remove finger marks, otherwise these marks will burn into the components, resulting in premature failure of the heater.
- Do not replace or attempt to replace the components in this product.
- This product is suitable for indoor and outdoor use. Do not use this heater near the bathroom, shower or swimming pool.
- This product must not be exposed outdoors for a long time.
- Do not touch the plug with wet hands or wet hands.
- Do not run the power cord under the carpet. Do not cover the power cord with carpet, slide or similar covering. Place the power cord away from pedestrians and where you won't trip.
- Do not wrap the power cord around the equipment.
- Do not insert or allow foreign objects into any ventilation or opening of the heater, as this may cause electric shock, fire or damage to the heater.
- To prevent possible fire, don't block the vent.
- There are heating and arc or spark parts inside the heater. Do not use it in areas where gasoline, paint, explosives and/or flammable liquids are used or stored. Keep the equipment away from heated surfaces and open flames.
- Avoid using extension cords as much as possible, as this may overheat and cause a fire. However, if you have to use the extension cable, please make sure that it is suitable for the purpose, has been tested for outdoor use, and it is

best to have RCD equipment installed or connected.

- Always make sure that the heater is plugged into a suitable socket, which has been tested for outdoor use.
- To disconnect the heater, turn off the controller and unplug it from the socket. Do not unplug the plug by pulling the power cord.
- Before moving, cleaning or storing, always unplug the equipment to ensure that it is completely cooled.
- This heater is for domestic use only and should not be used for commercial contract purposes. Any alternative use not recommended by the manufacturer may cause fire, electric shock or personal injury.
- It is not recommended to use accessories on the heater.
- **Warning:** This heater is not equipped with a device to control the room temperature. Unless there is continuous supervision, don't use this heater in a small room occupied by people who can't leave the room by themselves.
- Before installing the heater, check the outer wall for damaged areas.
- Always use on dry, properly firm, stable, flat and horizontal surfaces.
- Check the communication, cable and pipeline of the external wall. If there are any service lines nearby, please don't install the heater and find another place to install this product.
- Do not put it directly above or below the power outlet.
- Do not remove any warning labels or signs from the product.

DEVICE INSTALLATION

Before the installation, these matters need to attention:

- Products should be put down gently.
- Acid and alkali environment installation is not recommended.
- The product must be grounding.

- The products are required to check the product brand mark on the voltage and the local voltage whether conform.
- Ensure the power rating should have sufficient current carrying capacity.

Installation location

For the safe use of the product, the product installation position should guarantee the bottom minimum height of 1.8 m from the ground, ceiling, roof, or other coverings minimum distance is 0.5 m, minimum distance with both sides wall is 0.5 m (Fig. 1).

Wall installation steps

1. Installation location, use percussion drilling to make three diameter 8 mm round holes (Fig. 2).
2. Insert the three plastic wall anchors to the three holes (Fig. 3).
3. Fixed the bracket by three ST4*35 screws and make sure the installation points fixed securely (Fig. 4).
4. Before fixed the heater, make sure the rocker power switch on the right side and then fixed the bracket and heater by two M6*14 screws and butterfly nuts (fig. 5).
5. The inner agon nut on the holder can be used to adjust the angle of the product (Fig. 6).

Ceiling Installation Steps

1. Install the eye bolts according to the diagram (Fig. 9), two on each side (left and right).
2. Take out the chain and attach it to the hanging ring on the beam or ceiling (Fig. 10).
3. After securing both chains, attach the carabiner on the chain to the ring located on the back of the heater (Fig. 11).

Device operation

Pressing the button (fig. 7.3) activates the device – the display will show "P0" and the backlight will turn on. The button (fig. 7.4) allows adjustment of the operating level from P0 to P9. During operation, the display remains backlit. Touching the button (fig. 7.3) causes "00" to flash on the screen. At this point, the timer can be set using the button (fig. 7.4) within the range of 0 to 24 hours. Once activated, the timer indicator (fig. 7.5) will start flashing. Holding the button (fig. 7.5) for 3 seconds will clear the timer setting.

While the device is operating, pressing the button (fig. 7.3) can switch it to standby mode.

Remote control operation

The main button is used to switch between operating modes (fig. 7.4). The remote control also allows adjustment using the "+" and "-" buttons (fig. 7.7).

MAINTENANCE AND CLEANING

Maintain

Attention! It is necessary to regularly and carefully maintain the infrared heater to realize the long-term and efficient operation of the equipment.

- Check the cleanliness of reflector and infrared filament at least once a month. If necessary, apply cleaning and maintenance instructions.
- Considering the amount of dust in the environment, the number of inspections can be increased.
- When cleaning the equipment, visually inspect the deformation of mirrors, wires and frames. If there is any deformation, please consult a qualified technician.
- When cleaning the equipment, visually check the power cord and plug. If there

is any deformation, please consult a qualified technician.

- It is recommended to replace the reflector every two years to improve the working efficiency.

Clean

Attention! Regular cleaning will help your heater run longer and more efficiently.

- Before cleaning the equipment, unplug the power cord to ensure safety.
- Use a flat-blade screwdriver to take out the front grille line through the entrance on the frame.
- For your safety, please make sure the power is turned off. The power plug must be unplugged.

Environmental protection

The symbol (fig. 8) on the packaging indicates that the electrical device must not be disposed of with household waste and should be taken to an appropriate collection point for electronic waste.

Proper handling of the product helps protect the environment and human health. Improper disposal poses a risk. Information about recycling can be obtained from your local municipal office, waste collection point, or the store where the product was purchased.

DE

BENUTZERHANDBUCH

Inhaltsverzeichnis

Sicherheitswarnung

Installation und Betrieb des Geräts

Wartung und Reinigung

SICHERHEITSREGELN

Vielen Dank für den Kauf einer neuen Infrarotheizung.

Diese Bedienungsanleitung hilft Ihnen, das Gerät richtig und sicher zu verwenden.

Wir empfehlen Ihnen, sich die Zeit zu nehmen, dieses gesamte Handbuch zu lesen, um alle auf Ihrem Gerät verfügbaren Funktionen vollständig zu verstehen.

Lesen Sie vor dem Gebrauch alle Sicherheitshinweise sorgfältig durch und bewahren Sie dieses Handbuch zum späteren Nachschlagen auf.

- Lassen Sie das Gerät während des Betriebs nicht unbeaufsichtigt.
- Das Gerät erwärmt sich während des Betriebs. Berühren Sie keine heißen Oberflächen.
- **Aufmerksamkeit:** Einige Teile dieses Produkts können sehr heiß werden und Verbrennungen verursachen. Besondere Vorsicht ist in der Anwesenheit von Kindern sowie älteren oder behinderten Menschen geboten.
- Bewegen Sie das Gerät nicht, während es in Betrieb ist. Warten Sie vor dem Transport, bis es vollständig abgekühlt ist, und stellen Sie sicher, dass der Netzstecker gezogen ist.
- Stellen Sie das Gerät mindestens 1 m von brennbaren Gegenständen entfernt auf
- Materialien wie Möbel, Bäume, Blätter, Heu und Sträucher.
- Das Heizgerät muss mindestens 1,8 m (6 Fuß) über dem Boden und mindestens 0,7 m (2,5 Fuß) unter der Gebäudedecke oder aufgehängten Gegenständen montiert werden.
- Der Heizkörper kann nicht nach oben zur Decke gerichtet werden. Das Heizelement muss dem zu erwärmenden Bereich zugewandt sein.
- **Aufmerksamkeit:** Um eine Überhitzung zu vermeiden, decken Sie das Heizgerät nicht ab. Das Gerät ist

nicht zum Trocknen von Kleidung bestimmt.

- Halten Sie Kinder und Haustiere in sicherem Abstand vom Gerät.
- Kinder ab 8 Jahren und Personen mit eingeschränkten körperlichen, sensorischen oder geistigen Fähigkeiten oder Mangel an Erfahrung und Wissen dürfen das Gerät nur unter Aufsicht oder entsprechender Unterweisung zur sicheren Verwendung und zum Verständnis der Gefahren benutzen.
- Kinder dürfen nicht mit dem Gerät spielen. Kinder dürfen das Gerät nicht ohne Aufsicht reinigen oder warten.
- Bei Anzeichen einer Beschädigung oder Störung darf das Heizgerät nicht betrieben werden.
- Versuchen Sie nicht, elektrische oder mechanische Funktionen des Geräts selbst zu reparieren oder anzupassen. Das Gerät enthält keine vom Benutzer zu wartenden Teile. Wartungs- oder Reparaturarbeiten dürfen nur von einer qualifizierten Fachkraft durchgeführt werden. Wenn Sie versuchen, das Gerät selbst zu reparieren, erlischt Ihre Garantie.
- Wenn das Netzkabel beschädigt ist, muss es vom Hersteller, einem autorisierten Servicecenter oder einer entsprechend qualifizierten Person ersetzt werden, um Gefahren zu vermeiden.
- Berühren Sie Gerätekomponenten nicht mit bloßen Händen. Wenn Sie sie versehentlich berühren, entfernen Sie Fingerabdrücke mit einem weichen Tuch und methyliertem oder normalem Alkohol. Andernfalls können diese Spuren auf der Oberfläche einbrennen und den Verschleiß des Geräts beschleunigen.
- Ersetzen Sie keine Teile dieses Produkts und versuchen Sie auch nicht, sie auszutauschen.
- Das Produkt ist für den Innen- und Außenbereich geeignet. Benutzen Sie eine Heizung nicht in der Nähe eines Badezimmers, einer Dusche oder eines Schwimmbeckens.
- Das Gerät darf nicht über längere Zeit äußeren Einflüssen ausgesetzt werden.
- Berühren Sie den Stecker nicht mit nassen Händen.
- Führen Sie das Kabel nicht unter den Teppich und bedecken Sie ihn nicht mit Materialien. Platzieren Sie es nicht in der Nähe von Durchgängen, um Stolperfallen zu vermeiden.
- Wickeln Sie das Netzkabel nicht um das Gerät.
- Führen Sie keine Fremdkörper in Lüftungsschlitze oder andere Öffnungen des Heizgeräts ein und lassen Sie keine Fremdkörper in diese eindringen, da dies zu Stromschlägen, Bränden oder Schäden am Gerät führen kann.
- Um einen möglichen Brand zu verhindern, blockieren Sie nicht die Lüftungsöffnungen.
- Im Inneren des Heizkörpers befinden sich Heizelemente. Verwenden Sie es nicht an Orten, an denen Benzin, Farbe, Sprengstoffe und/oder brennbare Flüssigkeiten verwendet oder gelagert werden. Halten Sie das Gerät von heißen Oberflächen und offenen Flammen fern.
- Vermeiden Sie die Verwendung von Verlängerungskabeln, da diese überhitzen können. Verwenden Sie ggf. nur Modelle, die für den Außenbereich vorgesehen sind, vorzugsweise mit RCD-Schutz.
- Schließen Sie das Heizgerät immer an eine geeignete, sichere Steckdose an, die für den Außenbereich vorgesehen ist.
- Um das Heizgerät vom Stromnetz zu trennen, schalten Sie es zunächst aus und ziehen Sie dann den Stecker aus der Steckdose. Ziehen Sie nicht am Kabel.
- Bevor Sie das Gerät bewegen, reinigen oder lagern, ziehen Sie immer den Netzstecker, um sicherzustellen, dass es vollständig abgekühlt ist.
- Dieses Heizgerät ist nur für den häuslichen Gebrauch bestimmt und sollte nicht für gewerbliche Zwecke verwendet werden. Jede andere vom Hersteller nicht empfohlene Verwendung kann zu Bränden, Stromschlägen oder Verletzungen führen.

- Es wird nicht empfohlen, für diesen Heizkörper zusätzliches Zubehör zu verwenden.
- **Warnung:** Die Heizung verfügt über keinen Thermostat. Benutzen Sie es nicht unbeaufsichtigt in kleinen Räumen, in denen Personen den Raum nicht alleine verlassen können.
- Stellen Sie vor der Installation des Heizkörpers sicher, dass die Außenwand nicht beschädigt ist.
- Benutzen Sie das Gerät immer auf einer trockenen, ausreichend harten, stabilen, ebenen und horizontalen Oberfläche.

INSTALLATION DES GERÄTS

Bitte beachten Sie vor der Installation

Folgendes:

- Das Produkt sollte vorsichtig platziert werden – ohne es fallen zu lassen.
- Das Gerät sollte nicht in einer Umgebung installiert werden, in der es Chemikalien ausgesetzt ist.
- Das Gerät muss geerdet sein.
- Prüfen Sie vor der Installation, ob die Spannungsmarkierung am Gerät mit der örtlichen Versorgungsspannung übereinstimmt.
- Prüfen Sie vor der Installation, ob die Spannungsmarkierung am Gerät mit der örtlichen Versorgungsspannung übereinstimmt.

Installationsort

Für eine sichere Verwendung des Produkts sollte die Einbaulage des Gerätes eine Mindesthöhe von der Unterseite von 1,8 m über dem Boden gewährleisten, der Mindestabstand zur Decke, dem Dach oder anderen Belägen beträgt 0,5 m, der Mindestabstand zu beiden Seitenwänden beträgt 0,5 m (Abb. 1).

Schritte zur Wandinstallation

1. Bohren Sie am Montageort mit einem Bohrhammer drei Löcher mit 8 mm Durchmesser (Abb. 2).
2. Stecken Sie drei Kunststoff-Spreizdübel in die drei Löcher (Abb. 3).
3. Befestigen Sie den Griff mit drei Schrauben und stellen Sie sicher, dass er fest sitzt (Abb. 4).
4. Überprüfen Sie vor dem Zusammenbau des Heizgeräts, ob sich der Netzschalter auf der rechten Seite befindet, und befestigen Sie dann die Halterung und das Gerät mit zwei Schrauben und Flügelmuttern (Abb. 5).
5. Mit der Innenmutter können Sie den Neigungswinkel des Geräts einstellen (Abb.6).

Schritte zur Deckeninstallation

1. Installieren Sie die Ringschrauben gemäß der Abbildung (Abb. 9), jeweils zwei auf jeder Seite (links und rechts).
2. Nehmen Sie die Kette heraus und befestigen Sie sie am Aufhängebügel an dem Balken oder an der Decke (Abb. 10).
3. Nachdem beide Ketten befestigt wurden, verbinden Sie den Karabiner an der Kette mit dem Ring, der sich auf der Rückseite des Heizstrahlers befindet (Abb. 11).

Verwendung des Geräts

Drücken (Abb. 7.3) aktiviert das Gerät – P0 erscheint auf dem Display und die Hintergrundbeleuchtung schaltet sich ein. Taste (Abb. 7.4) ermöglicht die Einstellung des Betriebspegels im Bereich von P0 bis P9. Das Gerät wird während des Betriebs beleuchtet. Berühren (Abb. 7.3) bewirkt, dass „00“ auf dem Bildschirm blinkt. Drücken Sie an dieser Stelle die Taste (Abb. 7.4) Sie können den Timer von 0 bis 24 Stunden einstellen. Nachdem der Timer aktiviert wurde, wird seine Anzeige angezeigt (Abb. 7.5) beginnt zu blinken. Halten Sie die Taste gedrückt (Abb. 7.5) 3 Sekunden lang löscht die Timer-Einstellung. Während im Betrieb kann

durch Berühren der Taste (7.3) das Gerät in den Standby-Modus geschaltet werden.

Fernbedienungsbetrieb

Die grundlegende Bedienung des Gerätes erfolgt über die Haupttaste, mit der die Betriebsarten umgeschaltet werden (Abb. 7.4). Die Fernbedienung ermöglicht auch die Einstellung über die Tasten „+“ und „-“ (Abb. 7.7).

WARTUNG UND REINIGUNG

Wartung

Aufmerksamkeit! Um einen langfristigen und effektiven Betrieb des Gerätes zu gewährleisten, ist eine regelmäßige und sorgfältige Wartung der Infrarotheizung erforderlich.

- Überprüfen Sie mindestens einmal im Monat die Sauberkeit des Reflektors und der Infrarotfaser. Befolgen Sie bei Bedarf die Reinigungs- und Wartungsanweisungen.
- Angesichts der Staubmenge in der Umgebung kann die Anzahl der Inspektionen erhöht werden.
- Führen Sie beim Reinigen des Gerätes eine Sichtprüfung der Gerätekomponenten durch. Wenn Sie Bedenken haben, wenden Sie sich bitte an einen qualifizierten Fachmann.
- Überprüfen Sie beim Reinigen des Gerätes das Netzkabel und den Stecker. Wenn Sie Bedenken haben, wenden Sie sich bitte an einen qualifizierten Fachmann.
- Um die Betriebseffizienz zu verbessern, wird empfohlen, den Scheinwerfer alle zwei Jahre auszutauschen.

Reinigung

Aufmerksamkeit! Regelmäßige Reinigung trägt dazu bei, dass Ihre Heizung länger und effizienter arbeitet.

- Ziehen Sie aus Sicherheitsgründen vor der Reinigung des Geräts den Netzstecker.
- Entfernen Sie das Frontgitter mit einem Schlitzschraubendreher.
- Stellen Sie zu Ihrer Sicherheit sicher, dass der Strom ausgeschaltet ist. Der Netzstecker muss gezogen werden.

Umweltschutz

Das Symbol (Abb. 8) auf der Verpackung bedeutet, dass das Elektrogerät nicht über den Hausmüll entsorgt werden darf und an einer geeigneten Sammelstelle für Elektroschrott abgegeben werden muss.

Der sachgemäße Umgang mit dem Produkt schont Umwelt und Gesundheit. Durch unsachgemäße Entsorgung von Abfällen entstehen Gefahren. Informationen zum Recycling erhalten Sie im Rathaus, bei der Müllsammelstelle oder in dem Geschäft, in dem der Kauf getätigt wurde.



NÁVOD K OBSLUZE

Obsah

Bezpečnostní pokyny
Instalace a obsluha zařízení
Údržba a čištění

BEZPEČNOSTNÍ PRAVIDLA

Děkujeme vám za zakoupení nového infračerveného ohřivače.

Tato uživatelská příručka vám pomůže používat zařízení správně a bezpečně.

Doporučujeme, abyste si našli čas na přečtení celé této příručky, abyste plně porozuměli všem funkcím dostupným na vašem zařízení.

Před použitím si pečlivě přečtete všechny bezpečnostní pokyny a uschovejte tento návod pro budoucí použití.

- Nenechávejte zařízení během provozu bez dozoru.
- Zařízení se během provozu zahřívá. Nedotýkejte se horkých povrchů.
- **Pozor:** Některé části tohoto produktu se mohou velmi zahřát a způsobit popáleniny. Zvláštní opatrnosti je třeba dbát v přítomnosti dětí a starších nebo postižených osob.
- Nepřesouvejte zařízení, když je v provozu. Před přemístěním počkejte, až úplně vychladne, a ujistěte se, že je odpojený.
- Umístěte zařízení alespoň 1 m od hořlavých předmětů
- materiály, jako je nábytek, stromy, listí, seno a keře.
- Ohřívač musí být namontován alespoň 1,8 m (6 stop) nad zemí a alespoň 0,7 m (2,5 stopy) pod stropem budovy nebo zavěšenými předměty.
- Radiátor nelze nasměrovat nahoru ke stropu. Topné těleso musí směřovat k ohřivanému prostoru.
- **Pozor:** Aby nedošlo k přehřátí, nezakrývejte ohřívač. Zařízení není určeno k sušení prádla.
- Udržujte děti a domácí zvířata v bezpečné vzdálenosti od zařízení.
- Děti od 8 let a osoby se sníženými fyzickými, smyslovými nebo mentálními schopnostmi nebo s nedostatkem zkušeností a znalostí smějí spotřebič používat pouze tehdy, jsou-li pod dozorem nebo jim byly poskytnuty příslušné pokyny týkající se bezpečného používání a pochopení nebezpečí.
- Děti si se zařízením nesmějí hrát. Děti nesmějí spotřebič čistit ani udržovat bez dozoru.
- Pokud se objeví jakékoli známky poškození nebo poruchy, ohřívač nesmí být uveden do provozu.
- Nepokoušejte se sami opravovat nebo seřizovat jakékoli elektrické nebo mechanické funkce zařízení. Zařízení neobsahuje žádné uživatelsky opravitelné části. Údržbu nebo opravy smí provádět pouze kvalifikovaný odborník. Pokus o opravu vlastními silami zruší vaši záruku.
- Pokud je napájecí kabel poškozen, musí jej vyměnit výrobce, autorizované servisní středisko nebo vhodně kvalifikovaná osoba, aby se předešlo nebezpečí.
- Nedotýkejte se součástí zařízení holými rukama. Pokud se jich nedopatřením dotknete, použijte k odstranění otisků prstů měkký hadřík a metylovaný nebo běžný alkohol – jinak se tyto stopy mohou vypálit na povrch a urychlit opotřebení zařízení.
- Nevyměňujte ani se nepokoušejte vyměnit žádné součásti tohoto produktu.
- Výrobek je vhodný pro vnitřní i venkovní použití. Nepoužívejte ohřívač v blízkosti koupelny, sprchy nebo bazénu.
- Zařízení nesmí být dlouhodobě vystaveno vnějším faktorům.
- Nedotýkejte se zástrčky mokřými rukama.
- Nevedte kabel pod koberec ani jej nezakrývejte materiály. Umístěte jej mimo průchody, aby nedošlo k zakopnutí.
- Neomotávejte napájecí kabel kolem zařízení.
- Nevkládejte a nedovolte, aby se cizí předměty dostaly do větracích nebo jiných otvorů v ohřívači, protože by to mohlo způsobit úraz elektrickým proudem, požár nebo poškození jednotky.
- Abyste předešli možnému požáru, neblokujte ventilační otvory.
- Uvnitř radiátoru jsou topná tělesa. Nepoužívejte jej na místech, kde se používá nebo skladuje benzín, barvy, výbušniny a/nebo hořlavé kapaliny. Udržujte zařízení mimo horkých povrchů a otevřeného ohně.
- Nepoužívejte prodlužovací kabely, protože se mohou přehřát. V případě

potřeby používejte pouze modely určené pro venkovní použití, nejlépe s ochranou RCD.

- Vždy zapojte ohřívač do vhodné, bezpečné zásuvky určené pro venkovní použití.
- Chcete-li ohřívač odpojit, nejprve jej vypněte a poté vytáhněte zástrčku ze zásuvky. Netahejte za kabel.
- Před přemístěním, čištěním nebo skladováním zařízení vždy odpojte ze sítě, abyste se ujistili, že zcela vychladlo.
- Tento ohřívač je určen pouze pro domácí použití a neměl by být používán pro komerční účely. Jakékoli jiné použití, které není doporučeno výrobcem, může způsobit požár, úraz elektrickým proudem nebo zranění.
- S tímto radiátorem se nedoporučuje používat další příslušenství.
- **Varování:** Ohřívač nemá termostat. Nepoužívejte jej bez dozoru v malých místnostech, kde jsou lidé, kteří nemohou sami opustit místnost.
- Před instalací radiátoru se ujistěte, že vnější stěna není poškozena.
- Zařízení vždy používejte na suchém, přiměřeně tvrdém, stabilním, rovném a vodorovném povrchu.

INSTALACE ZAŘÍZENÍ

Před instalací věnujte pozornost následujícímu:

- Výrobek by měl být umístěn jemně - bez jeho pádu.
- Zařízení by nemělo být instalováno v prostředí vystaveném chemikáliím.
- Zařízení musí být uzemněno.
- Před instalací zkontrolujte, zda označení napětí na zařízení odpovídá místnímu napájecímu napětí.
- Před instalací zkontrolujte, zda označení napětí na zařízení odpovídá místnímu napájecímu napětí.

Místo instalace

Pro bezpečné používání výrobku by měla instalační poloha zařízení zaručovat minimální výšku ode dna 1,8 m od podlahy, minimální vzdálenost od stropu, střechy nebo jiných krytin je 0,5 m, minimální vzdálenost od obou bočních stěn je 0,5 m (obr. 1).

Kroky instalace na stěnu

1. Na místě instalace vyvrtejte pomocí přiklepové vrtačky tři otvory o průměru 8 mm (obr. 2).
2. Vložte tři plastové rozpěrné hmoždinky do tří otvorů (obr. 3).
3. Zajistěte rukojeť třemi šrouby a ujistěte se, že je pevně uchycena (obr. 4).
4. Před montáží ohřívače zkontrolujte, zda je hlavní vypínač na pravé straně, poté připevněte držák a zařízení pomocí dvou šroubů a křídlových matic (obr.5).
5. Pomocí vnitřní matice můžete nastavit úhel sklonu zařízení (obr.6).

Kroky instalace na strop

1. Nainstalujte kroužkové šrouby podle obrázku (obr. 9), po dvou na každé straně (levé a pravé).
2. Vyměte řetěz a připevněte jej k závěsnému oku na nosníku nebo stropě (obr. 10).
3. Po upevnění obou řetězů připevněte karabinu na řetězu k oku umístěnému na zadní straně topidla (obr. 11).

Použití zařízení

Stiskněte (obr. 7.3) aktivuje zařízení - na displeji se objeví P0 a rozsvítí se podsvícení. Tlačítko (obr. 7.4) umožňuje nastavit provozní úroveň v rozsahu od P0 do P9. Zařízení bude během provozu svítit. Dotek (obr. 7.3) způsobí, že na obrazovce začne blikat „00“. V tomto okamžiku stiskněte tlačítko (obr. 7.4) Časovač můžete nastavit od 0 do 24 hodin. Po aktivaci časovače se rozsvítí jeho indikátor (obr. 7.5) začne blikat. Přidržením tlačítka

(obr. 7.5) na 3 sekundy vymaže nastavení časovače. Zatímco provozu, dotykem tlačítka (7.3) lze přepnout zařízení do pohotovostního režimu.

Provoz dálkového ovládání

Základním způsobem ovládání zařízení je hlavní tlačítko, které slouží k přepínání provozních režimů (obr. 7.4). Dálkový ovladač umožňuje také nastavení pomocí tlačítek „+“ a „-“ (obr. 7.7).

ÚDRŽBA A ČIŠTĚNÍ

Údržba

Pozor! Pro zajištění dlouhodobého a efektivního provozu zařízení je nutné provádět pravidelnou a pečlivou údržbu infrazářiče.

- Alespoň jednou měsíčně kontrolujte čistotu reflektoru a infračerveného vlákna. Podle potřeby dodržujte pokyny pro čištění a údržbu.
- Vzhledem k množství prachu v prostředí lze počet kontrol navýšit.
- Při čištění zařízení vizuálně zkontrolujte součásti zařízení. Máte-li jakékoli obavy, obraťte se na kvalifikovaného odborníka.
- Při čištění zařízení zkontrolujte napájecí kabel a zástrčku. Máte-li jakékoli obavy, obraťte se na kvalifikovaného odborníka.
- Pro zlepšení provozní účinnosti se doporučuje vyměnit světlomet každé dva roky.

Čištění

Pozor! Pravidelné čištění pomůže vašemu ohřívači pracovat déle a efektivněji.

- Před čištěním zařízení odpojte napájecí kabel, abyste zajistili bezpečnost.
- Pomocí plochého šroubováku odstraňte přední mřížku.

- Pro vaši bezpečnost se ujistěte, že je vypnuto napájení. Zástrčka musí být odpojena.

Ochrana životního prostředí

Symbol (obr. 8) na obalu znamená, že elektrické zařízení nelze likvidovat s domovním odpadem a je třeba jej odevzdat na příslušné sběrné místo elektronického odpadu.

Správné zacházení s výrobkem chrání životní prostředí a zdraví. Nesprávná likvidace odpadu vytváří nebezpečí. Informace o recyklaci získáte na magistrátu, ve sběrně odpadu nebo v prodejně, kde byl nákup uskutečněn.

SVK

NÁVOD NA OBSLUHU

Obsah

Bezpečnostné pokyny
Inštalácia a obsluha zariadenia
Údržba a čistenie

BEZPEČNOSTNÉ PRAVIDLÁ

Ďakujeme, že ste si zakúpili nový infračervený ohrievač.

Táto používateľská príručka vám pomôže správne a bezpečne používať zariadenie.

Odporúčame, aby ste si našli čas na prečítanie celej tejto príručky, aby ste plne porozumeli všetkým funkciám dostupným na vašom zariadení.

Pred použitím si pozorne prečítajte všetky bezpečnostné pokyny a uschovajte si tento návod pre budúce použitie.

- Počas prevádzky nenechávajte prístroj bez dozoru.
 - Zariadenie sa počas prevádzky zahrieva. Nedotýkajte sa horúcich povrchov.
 - **Pozornosť:** Niektoré časti tohto produktu sa môžu veľmi zahriať a spôsobiť popáleniny. Osobitná opatnosť je potrebná v prítomnosti detí a starších alebo zdravotne postihnutých osôb.
 - Nehýbte prístrojom, keď je v prevádzke. Pred premiestnením počkajte, kým úplne nevychladne, a uistite sa, že je odpojený od elektrickej siete.
 - Zariadenie umiestnite aspoň 1 m od horľavých predmetov
 - materiály ako nábytok, stromy, lístie, seno a kríky.
 - Ohrievač musí byť namontovaný aspoň 1,8 m (6 stôp) nad zemou a aspoň 0,7 m (2,5 stôp) pod stropom budovy alebo zavesenými predmetmi.
 - Radiátor nemôže smerovať nahor k stropu. Vykurovacie teleso musí smerovať k oblasti, ktorá sa má vyhrievať.
 - **Pozornosť:** Aby ste predišli prehriatiu, ohrievač nezakrývajte. Zariadenie nie je určené na sušenie oblečenia.
 - Udržujte deti a domáce zvieratá v bezpečnej vzdialenosti od zariadenia.
 - Deti od 8 rokov a osoby so zníženými fyzickými, zmyslovými alebo duševnými schopnosťami alebo s nedostatkom skúseností a znalostí môžu spotrebič používať iba pod dozorom alebo ak dostali príslušné pokyny týkajúce sa bezpečného používania a pochopenia nebezpečenstiev.
 - Deti sa so zariadením nesmú hrať. Deti nesmú spotrebič čistiť ani udržiavať bez dozoru.
 - Ak sa objavia známky poškodenia alebo poruchy, ohrievač sa nesmie prevádzkovať.
 - Nepokúšajte sa sami opravovať alebo nastavovať akékoľvek elektrické alebo mechanické funkcie zariadenia.
- Zariadenie neobsahuje žiadne časti opraviteľné používateľom. Údržbu alebo opravy môže vykonávať iba kvalifikovaný odborník. Ak sa ho pokúsíte opraviť sami, stratíte nárok na záruku.
 - Ak je napájací kábel poškodený, musí ho vymeniť výrobca, autorizované servisné stredisko alebo vhodne kvalifikovaná osoba, aby sa predišlo nebezpečenstvu.
 - Nedotýkajte sa komponentov zariadenia holými rukami. Ak sa ich náhodou dotknete, odstráňte odtlačky prstov mäkkou handričkou a metylovaným alebo bežným alkoholom - v opačnom prípade sa tieto stopy môžu vypáliť na povrch a urýchliť opotrebovanie zariadenia.
 - Nevymieňajte ani sa nepokúšajte vymieňať žiadne časti tohto produktu.
 - Výrobok je vhodný na vnútorné aj vonkajšie použitie. Nepoužívajte ohrievač v blízkosti kúpeľne, sprchy alebo bazéna.
 - Zariadenie nesmie byť dlhodobo vystavené vonkajším faktorom.
 - Nedotýkajte sa zástrčky mokrymi rukami.
 - Kábel nevedzte pod koberec ani ho nezakrývajte materiálmi. Umiestnite ho ďalej od priechodov, aby ste predišli zakopnutiu.
 - Neomotávejte napájací kábel okolo zariadenia.
 - Nevkladajte ani nedovoľte, aby sa cudzie predmety dostali do vetracích alebo iných otvorov v ohrievači, pretože to môže viesť k úrazu elektrickým prúdom, požiaru alebo poškodeniu jednotky.
 - Aby ste predišli možnému požiaru, neblokujte vetracie otvory.
 - Vo vnútri radiátora sú vykurovacie telesá. Nepoužívajte ho na miestach, kde sa používa alebo skladuje benzín, farby, výbušniny a/alebo horľavé kvapaliny. Udržujte prístroj mimo horúcich povrchov a otvoreného ohňa.
 - Nepoužívajte predlžovacie káble, pretože sa môžu prehriať. V prípade potreby používajte iba modely určené na vonkajšie použitie, najlepšie s ochranou RCD.

- Ohrievač vždy zapojte do vhodnej, bezpečnej zásuvky určenej na vonkajšie použitie.
- Ak chcete ohrievač odpojiť, najskôr ho vypnite a potom vytiahnite zástrčku zo zásuvky. Netahajte za kábel.
- Pred premiestňovaním, čistením alebo uskladnením zariadenie vždy odpojte zo siete, aby ste sa uistili, že úplne vychladlo.
- Tento ohrievač je určený len na domáce použitie a nemal by sa používať na komerčné účely. Akékoľvek iné použitie, ktoré neodporúča výrobca, môže viesť k požiaru, úrazu elektrickým prúdom alebo zraneniu osôb.
- K tomuto radiátoru sa neodporúča používať ďalšie príslušenstvo.
- **POZOR:** Ohrievač nemá termostat. Nepoužívajte ho bez dozoru v malých miestnostiach, kde sú ľudia, ktorí nemôžu sami opustiť miestnosť.
- Pred inštaláciou radiátora sa uistite, že vonkajšia stena nie je poškodená.
- Prístroj vždy používajte na suchom, dostatočne tvrdom, stabilnom, rovnom a vodorovnom povrchu.

INŠTALÁCIA ZARIADENIA

Pred inštaláciou venujte pozornosť nasledujúcemu:

- Výrobok by mal byť umiestnený jemne - bez toho, aby spadol.
- Zariadenie by nemalo byť inštalované v prostredí vystavenom chemikáliám.
- Zariadenie musí byť uzemnené.
- Pred inštaláciou skontrolujte, či označenie napätia na zariadení zodpovedá napätiu miestnej siete.
- Pred inštaláciou skontrolujte, či označenie napätia na zariadení zodpovedá napätiu miestnej siete.

Miesto inštalácie

Pre bezpečné používanie výrobku by mala montážna poloha zariadenia zaručovať minimálnu výšku od dna 1,8 m od podlahy, minimálna vzdialenosť od stropu, strechy alebo iných krytín je 0,5 m, minimálna vzdialenosť od oboch bočných stien je 0,5 m (obr. 1).

Kroky inštalácie na stenu

1. Na mieste inštalácie vyvrtajte pomocou príklepovej vrtačky tri otvory s priemerom 8 mm (obr. 2).
2. Do troch otvorov vložte tri plastové rozperné hmoždinky (obr. 3).
3. Zaisťte rukoväť tromi skrutkami a uistite sa, že je pevne pripevnená (obr. 4).
4. Pred montážou ohrievača skontrolujte, či je hlavný vypínač na pravej strane, potom pripevnite držiak a zariadenie pomocou dvoch skrutiek a krídlových matíc (obr.5).
5. Pomocou vnútornej matice môžete nastaviť uhol sklonu zariadenia (obr.6).

Kroky inštalácie na strop

1. Nainštalujte očkové skrutky podľa obrázku (obr. 9), po dve na každej strane (ľavej a pravej).
2. Vyberte reťaz a pripevnite ju k závesnému oku na nosníku alebo strope (obr. 10).
3. Po pripevnení oboch reťazí pripevnite karabínu na reťazi k oku umiestnenému na zadnej časti ohrievača (obr. 11).

Použitie zariadenia

Stlačte tlačidlo (obr. 7.3) aktivuje zariadenie - na displeji sa zobrazí P0 a zapne sa podsvietenie. Tlačidlo (obr. 7.4) umožňuje nastaviť prevádzkovú úroveň v rozsahu od P0 do P9. Zariadenie bude počas prevádzky svietiť. Dotknite sa (obr. 7.3) spôsobí, že na obrazovke bude blikať „00“. V tomto bode stlačte tlačidlo (obr. 7.4) Časovač môžete nastaviť od 0 do 24 hodín. Po aktivácii

časovača jeho indikátor (obr. 7.5) začne blikať. Podržaním tlačidla (obr. 7.5) na 3 sekundy vymaže nastavenie časovača. Zatiaľ čo prevádzky, dotykcom tlačidla (7.3) môžete prepnúť zariadenie do pohotovostného režimu.

Obsluha diaľkového ovládania

Základným spôsobom ovládania prístroja je hlavné tlačidlo, ktoré slúži na prepínanie prevádzkových režimov (obr. 7.4). Diaľkové ovládanie umožňuje nastavenie aj pomocou tlačidiel „+“ a „-“ (obr. 7.7).

ÚDRŽBA A ČISTENIE

Údržba

Pozor! Na zabezpečenie dlhodobej a efektívnej prevádzky zariadenia je potrebné vykonávať pravidelnú a starostlivú údržbu infražiariča.

- Kontrolujte čistotu reflektora a infračerveného vlákna aspoň raz za mesiac. Podľa potreby postupujte podľa pokynov na čistenie a údržbu.
- Vzhľadom na množstvo prachu v prostredí je možné počet kontrol zvýšiť.
- Pri čistení zariadenia vizuálne skontrolujte komponenty zariadenia. Ak máte nejaké obavy, obráťte sa na kvalifikovaného odborníka.
- Pri čistení zariadenia skontrolujte napájací kábel a zástrčku. Ak máte nejaké obavy, obráťte sa na kvalifikovaného odborníka.
- Na zlepšenie prevádzkovej účinnosti sa odporúča vymeniť svetlomet každé dva roky.

Upratovanie

Pozor! Pravidelné čistenie pomôže vášmu ohrievaču pracovať dlhšie a efektívnejšie.

- Pred čistením zariadenia odpojte napájací kábel, aby ste zaistili bezpečnosť.
- Pomocou plochého skrutkovača odstráňte prednú mriežku.

- Pre vašu bezpečnosť sa uistite, že je vypnuté napájanie. Sietová zástrčka musí byť odpojená.

Ochrana životného prostredia

Symbol (obr. 8) na obale znamená, že elektrické zariadenie nemožno likvidovať s domovým odpadom a je potrebné ho odovzdať na príslušnom zbernom mieste elektronického odpadu.

Správna manipulácia s výrobkom chráni životné prostredie a zdravie. Nesprávna likvidácia odpadu predstavuje nebezpečenstvo. Informácie o recyklácii získate na mestskom úrade, v zberni odpadu alebo v predajni, kde bol nákup uskutočnený.



HASZNÁLATI ÚTMUTATÓ

Tartalomjegyzék

Biztonsági előírások

A készülék telepítése és kezelése

Karbantartás és tisztítás

BIZTONSÁGI SZABÁLYOK

Köszönjük, hogy új infrafűtőt vásárolt.

Ez a használati útmutató segít a készülék helyes és biztonságos használatában.

Javasoljuk, hogy szánjon időt a teljes kézikönyv elolvasására, hogy teljes mértékben megértse az eszközén elérhető összes funkciót.

Használat előtt figyelmesen olvassa el az összes biztonsági utasítást, és őrizze meg ezt a kézikönyvet későbbi hivatkozás céljából.

- Működés közben ne hagyja felügyelet nélkül a készüléket.
- A készülék működés közben felmelegszik. Ne érintse meg a forró felületeket.
- **Figyelem:** A termék egyes részei nagyon felforrósodhatnak és égési sérüléseket okozhatnak. Különös óvatossággal kell eljárni gyermekek, idősek vagy fogyatékkal élők jelenlétében.
- Működés közben ne mozgassa a készüléket. Mielőtt áthelyezné, várja meg, amíg teljesen kihűl, és győződjön meg arról, hogy ki van húzva a konnektorból.
- Helyezze a készüléket legalább 1 m távolságra gyúlékony tárgyaktól
- anyagok, például bútorok, fák, levelek, széna és cserjék.
- A fűtőtestet legalább 1,8 m-re (6 láb) a talaj felett és legalább 0,7 m-rel (2,5 láb) az épület mennyezete vagy függő tárgyak alá kell szerelni.
- A radiátor nem irányítható felfelé a mennyezet felé. A fűtőelemnek a fűtendő terület felé kell néznie.
- **Figyelem:** A túlmelegedés elkerülése érdekében ne takarja le a fűtőtestet. A készüléket nem ruhák szárítására tervezték.
- A gyermekeket és háziállatokat tartsa biztonságos távolságban a készüléktől.
- 8 évesnél idősebb gyermekek, valamint csökkent fizikai, érzékszervi vagy szellemi képességű, illetve tapasztalattal és tudással nem rendelkező személyek csak felügyelet mellett használhatják a készüléket, vagy ha megfelelő utasításokat kaptak a biztonságos használatról és a veszélyek megértésében.
- Gyermekek nem játszhatnak a készülékkel. Gyermekek nem tisztíthatják vagy karbantarthatják a készüléket felügyelet nélkül.
- Ha sérülésre vagy meghibásodásra utaló jelek vannak, a fűtőberendezést nem szabad üzemeltetni.
- Ne kísérelje meg saját maga javítani vagy beállítani a készülék elektromos vagy mechanikus funkcióit. A készülék nem tartalmaz a felhasználó által javítható alkatrészt. Karbantartást vagy javítást csak szakképzett szakember végezhet. Ha saját maga próbálja megjavítani, a garancia érvényét veszti.
- Ha a tápkábel megsérült, azt a gyártónak, egy felhatalmazott szervizközpontnak vagy egy megfelelően képzett személynek kell kicserélnie a veszélyek elkerülése érdekében.
- Ne érintse meg a készülék alkatrészeit puszta kézzel. Ha véletlenül megérinti őket, puha ronggyal és metil- vagy hagyományos alkohollal távolítsa el az ujjlenyomatokat – különben ezek a foltok ráéghetnek a felületre, és felgyorsíthatják a készülék kopását.
- Ne cserélje ki vagy próbálja meg kicserélni a termék alkatrészeit.
- A termék beltéri és kültéri használatra is alkalmas. Ne használjon fűtőberendezést fürdőszoba, zuhanyzó vagy úszómedence közelében.
- A készüléket nem szabad hosszú ideig kitenni külső hatásoknak.
- Ne érintse meg a csatlakozódugót nedves kézzel.
- Ne vezesse a vezetékét a szőnyeg alá, és ne takarja le anyaggal. A megbotlás elkerülése érdekében helyezze távol az átjáróktól.
- Ne tekerje a tápkábelt a készülék köré.
- Ne helyezzen be és ne engedjen idegen tárgyakat a fűtőelem szellőzőnyílásaiba vagy egyéb nyílásaiba, mert ez áramütést, tüzet vagy a készülék károsodását okozhatja.
- Az esetleges tűz elkerülése érdekében ne takarja el a szellőzőnyílásokat.
- A radiátor belsejében fűtőelemek vannak. Ne használja olyan helyeken, ahol benzint, festéket, robbanóanyagokat és/vagy gyúlékony folyadékokat használnak vagy tárolnak. Tartsa távol a készüléket felforrósodott felületektől és nyílt lángtól.
- Kerülje a hosszabbító kábelek használatát, mert túlmelegedhetnek. Szükség esetén csak kültéri használatra szánt, lehetőleg RCD-védelemmel ellátott modelleket használjon.

- A fűtőkészüléket mindig megfelelő, biztonságos, kültéri használatra tervezett aljzatba csatlakoztassa.
- A fűtőelem leválasztásához először kapcsolja ki, majd húzza ki a dugót a konnektorból. Ne húzza a vezetékét.
- Áthelyezés, tisztítás vagy tárolás előtt mindig húzza ki a készüléket a konnektorból, hogy megbizonyosodjon arról, hogy teljesen kihűlt.
- Ez a fűtőberendezés kizárólag háztartási használatra készült, kereskedelmi célokra nem használható. A gyártó által nem javasolt egyéb használat tüzet, áramütést vagy személyi sérülést okozhat.
- Ehhez a radiátorhoz nem ajánlott további tartozékokat használni.
- **Figyelmeztetés:** A fűtésnek nincs termosztátja. Ne használja felügyelet nélkül kis helyiségekben, ahol olyan emberek tartózkodnak, akik nem tudják maguktól elhagyni a helyiséget.
- A radiátor felszerelése előtt győződjön meg arról, hogy a külső fal nem sérült.
- A készüléket mindig száraz, megfelelően kemény, stabil, sík és vízszintes felületen használja.

A KÉSZÜLÉK TELEPÍTÉSE

Telepítés előtt ügyeljen a következőkre:

- A terméket óvatosan kell felhelyezni – anélkül, hogy leejtje.
- A készüléket nem szabad vegyi anyagoknak kitett környezetbe telepíteni.
- A készüléket földelni kell.
- Beszerelés előtt ellenőrizze, hogy a készüléken lévő feszültségjelölés megfelel-e a helyi tápfeszültségnek.
- Beszerelés előtt ellenőrizze, hogy a készüléken lévő feszültségjelölés megfelel-e a helyi tápfeszültségnek.

Telepítési hely

A termék biztonságos használatához a készülék beépítési helyzetének garantálnia kell a legalacsonyabb 1,8 m magasságot a padlótól, a mennyezettől, tetőtől vagy egyéb burkolatoktól a minimális távolság 0,5 m, a minimális távolság mindkét oldalfaltól 0,5 m (1. ábra).

Fali szerelés lépései

1. A telepítés helyén ütvefúróval készítsen három 8 mm átmérőjű furatot (2. ábra).
2. Helyezzen be három műanyag tágulási dugót a három lyukba (3. ábra).
3. Rögzítse a fogantyút három csavarral, és ellenőrizze, hogy szilárdan rögzítve van-e (4. ábra).
4. A fűtőelem összeszerelése előtt ellenőrizze, hogy a főkapcsoló a jobb oldalon van-e, majd rögzítse a tartót és a készüléket két csavar és szárnyas anyák segítségével (5. ábra).
5. A belső anyával beállíthatja a készülék dőlésszögét (6. ábra).

Mennyezeti szerelés lépései

1. Szerelje fel a gyűrűs csavarokat az ábra szerint (9. ábra), oldalanként kettőt (bal és jobb oldalra).
2. Vegye ki a láncot, és rögzítse azt a gerendán vagy a mennyezeten lévő függesztőgyűrűhöz (10. ábra).
3. Miután mindkét láncot rögzítette, a láncon lévő karabinert csatlakoztassa a fűtőtest hátulján található gyűrűhöz (11. ábra).

A készülék használata

Sajtó (7.3. ábra) aktiválja a készüléket - P0 jelenik meg a kijelzőn és bekapcsol a háttérvilágítás. Gomb (7.4. ábra) lehetővé teszi a működési szint beállítását a P0-tól P9-ig terjedő tartományban. A készülék működés közben világít. Érintés (7.3. ábra) a „00” villogását okozza a képernyőn. Ezen a ponton nyomja meg a gombot (7.4. ábra) Az

időzítőt 0 és 24 óra között állíthatja be. Az időzítő aktiválása után a jelzőfénye (7.5. ábra) villogni kezd. A gomb nyomva tartása (7.5. ábra) 3 másodpercre törli az időzítő beállítását. Míg működését, a gomb (7.3) megérintésével a készülék készenléti üzemmódba kapcsolható.

Távírányítós működés

A készülék kezelésének alapvető módja a fő gomb, amellyel az üzemmódok válthatók (7.4. ábra). A távírányító a „+” és „-” gombok segítségével is lehetővé teszi a beállítást (7.7. ábra).

KARBANTARTÁS ÉS TISZTÍTÁS

Karbantartás

Figyelem! Az infrafűtő rendszeres és gondos karbantartása szükséges a készülék hosszú távú és hatékony működése érdekében

- Legalább havonta egyszer ellenőrizze a reflektor és az infravörös szál tisztaságát. Szükség esetén kövesse a tisztítási és karbantartási utasításokat.
- Tekintettel a környezetben lévő por mennyiségére, az ellenőrzések száma növelhető.
- A készülék tisztításakor szemrevételezéssel ellenőrizze a készülék alkatrészeit. Ha bármilyen aggálya van, forduljon szakképzett szakemberhez.
- A készülék tisztításakor ellenőrizze a tápkábelt és a csatlakozót. Ha bármilyen aggálya van, forduljon szakképzett szakemberhez.
- A működési hatékonyság javítása érdekében a fényszórót kétfévente javasolt cserélni.

Tisztítás

Figyelem! A rendszeres tisztítás elősegíti a fűtőberendezés hosszabb és hatékonyabb működését.

- A készülék tisztítása előtt húzza ki a tápkábelt a biztonság érdekében.
- Laposfejű csavarhúzóval távolítsa el az első rácsot.
- Biztonsága érdekében győződjön meg arról, hogy a készülék ki van kapcsolva. A hálózati csatlakozót ki kell húzni.

Környezetvédelem

A csomagoláson található szimbólum (8. ábra) azt jelenti, hogy az elektromos készüléket nem szabad a háztartási hulladékkal együtt kidobni, és azt egy megfelelő elektronikai hulladékgyűjtő helyre kell küldeni.

A termék megfelelő kezelése védi a környezetet és az egészséget. A hulladék szakszerűtlen elhelyezése veszélyeket rejt magában. Az újrahasznosítással kapcsolatos információk a városházán, a hulladékgyűjtő helyen vagy a vásárlás helye szerinti üzletben szerezhetők be.



ИНСТРУКЦИЯ ЗА УПОТРЕБА

Съдържание

Инструкции за безопасност

Инсталиране и работа с уреда

Поддръжка и почистване

ПРАВИЛА ЗА БЕЗОПАСНОСТ

Благодарим ви, че закупихте нов инфрачервен нагревател.

Това ръководство за потребителя ще ви помогне да използвате устройството правилно и безопасно.

Препоръчваме ви да отделите време да прочетете цялото ръководство, за да разберете напълно всички функции, налични на вашето устройство.

Преди употреба прочетете внимателно всички инструкции за безопасност и запазете това ръководство за бъдещи справки.

- Не оставяйте уреда без надзор по време на работа.
- Устройството се нагрява по време на работа. Не докосвайте горещи повърхности.
- **внимание:** Някои части от този продукт могат да станат много горещи и да причинят изгаряния. Трябва да се внимава особено в присъствието на деца и възрастни хора или хора с увреждания.
- Не местете устройството, докато работи. Преди да го преместите, изчакайте да се охлади напълно и се уверете, че е изключен от контакта.
- Поставете устройството на разстояние най-малко 1 м от запалими предмети.
- материали като мебели, дървета, листа, сено и храсти.
- Нагревателят трябва да бъде монтиран на поне 1,8 м (6 фута) над земята и най-малко 0,7 м (2,5 фута) под тавана на сградата или окачени предмети.
- Радиаторът не може да бъде насочен нагоре към тавана. Нагревателният елемент трябва да е обърнат към зоната, която ще се нагрява.
- **внимание:** За да избегнете прегряване, не покривайте нагревателя. Уредът не е предназначен за сушене на дрехи.
- Дръжте децата и домашните любимци на безопасно разстояние от устройството.
- Деца над 8-годишна възраст и лица с намалени физически, сетивни или умствени способности или липса на опит и знания могат да използват уреда само ако са под наблюдение или са получили подходящи инструкции относно безопасна употреба и разбиране на опасностите.
- Децата не трябва да си играят с уреда. Децата не трябва да почистват или поддържат уреда без надзор.
- Ако има признаци на повреда или повреда, нагревателят не трябва да се използва.
- Не се опитвайте сами да ремонтирате или регулирате електрически или механични функции на устройството. Устройството не съдържа части, които могат да се обслужват от потребителя. Поддръжката или ремонтите могат да се извършват само от квалифициран специалист. Опитът да го поправите сами ще анулира гаранцията ви.
- Ако захранващият кабел е повреден, той трябва да бъде заменен от производителя, оторизиран сервизен център или подходящо квалифицирано лице, за да се избегне опасност.
- Не докосвайте компонентите на устройството с голи ръце. Ако случайно ги докоснете, използвайте мека кърпа и метилов или обикновен спирт, за да премахнете пръстовите отпечатащи - в противен случай тези следи могат да изгорят по повърхността и да ускорят износването на устройството.
- Не подменяйте и не се опитвайте да подмените части в този продукт.
- Продуктът е подходящ за вътрешна и външна употреба. Не използвайте нагревател в близост до баня, душ или плувен басейн.
- Устройството не трябва да бъде изложено на външни фактори за дълго време.
- Не докосвайте щепсела с мокри ръце.
- Не прокарвайте кабела под килима и не го покривайте с материали. Поставете го далеч от проходи, за да избегнете спъване.
- Не увивайте захранващия кабел около устройството.

- Не поставяйте и не позволявайте на чужди предмети да влизат във вентилационни или други отвори в нагревателя, тъй като това може да доведе до токов удар, пожар или повреда на уреда.
- За да предотвратите евентуален пожар, не блокирайте вентилационните отвори.
- Вътре в радиатора има нагревателни елементи. Не го използвайте на места, където се използват или съхраняват бензин, боя, експлозивни и/или запалими течности. Дръжте устройството далеч от нагорещени повърхности и открит пламък.
- Избягвайте използването на удължителни кабели, тъй като те могат да прегреят. Ако е необходимо, използвайте само модели, предназначени за външна употреба, за предпочитане с RCD защита.
- Винаги включвайте нагревателя в подходящ, безопасен контакт, предназначен за употреба на открито.
- За да изключите нагревателя, първо го изключете и след това извадете щепсела от контакта. Не дърпайте кабела.
- Преди преместване, почистване или съхранение, винаги изключвайте устройството от контакта, за да се уверите, че е изстинало напълно.
- Този нагревател е предназначен само за домашна употреба и не трябва да се използва за търговски цели. Всяка друга употреба, която не е препоръчана от производителя, може да доведе до пожар, токов удар или нараняване.
- Не се препоръчва използването на допълнителни аксесоари с този радиатор.
- **Предупреждение:** Нагревателят е без термостат. Не го използвайте без надзор в малки стаи, където има хора, които не могат да напуснат стаята сами.
- Преди да монтирате радиатора, уверете се, че външната стена не е повредена.

- Винаги използвайте устройството върху суха, подходящо твърда, стабилна, равна и хоризонтална повърхност.

МОНТАЖ НА УСТРОЙСТВОТО

Преди инсталиране, моля, обърнете внимание на следното:

- Продуктът трябва да се постави внимателно - без да го изпускате.
- Устройството не трябва да се инсталира в среда, изложена на химикали.
- Устройството трябва да бъде заземено.
- Преди монтаж проверете дали маркировката за напрежение на устройството отговаря на местното захранващо напрежение.
- Преди монтаж проверете дали маркировката за напрежение на устройството отговаря на местното захранващо напрежение.

Място на монтаж

За безопасна употреба на продукта, позицията на монтаж на устройството трябва да гарантира минимална височина от дъното от 1,8 m от пода, минималното разстояние от тавана, покрива или други покрития е 0,5 m, минималното разстояние от двете странични стени е 0,5 m (фиг. 1).

Стъпки за стенен монтаж

1. На мястото на монтажа използвайте ударна бормашина, за да направите три отвора с диаметър 8 mm (фиг. 2).
2. Поставете три пластмасови разширителни тапи в трите отвора (фиг. 3).
3. Закрепете дръжката с три винта и се уверете, че е здраво закрепена (фиг. 4).
4. Преди да сглобите нагревателя, проверете дали превключвателят на

захранването е от дясната страна, след това прикрепете държача и устройството с помощта на два винта и крилчати гайки (фиг.5).

5. С помощта на вътрешната гайка можете да регулирате ъгъла на наклона на устройството (фиг.6).

Стъпки за таванен монтаж

1. Монтирайте халковите болтове според илюстрацията (фиг. 9), по два от всяка страна (лява и дясна).

2. Извадете веригата и я закрепете към халката за окачване на гредата или тавана (фиг. 10).

3. След като и двете вериги са закрепени, закачете карабинера на веригата за халката, разположена на задната част на нагревателя (фиг. 11).

Използване на устройството

Натиснете (фиг. 7.3) активира устройството - на дисплея ще се появи P0 и подсветката ще се включи. Бутон (фиг. 7.4) ви позволява да регулирате работното ниво в диапазона от P0 до P9. Устройството ще свети по време на работа. Докосване (фиг. 7.3) кара "00" да мига на екрана. В този момент натиснете бутона (фиг. 7.4) Можете да настроите таймера от 0 до 24 часа. След като таймерът е активиран, неговият индикатор (фиг. 7.5) ще започне да мига. Задържане на бутона (фиг. 7.5) за 3 секунди изчиства настройката на таймера. Докато работа, докосването на бутона (7.3) може да превключи устройството в режим на готовност.

Работа с дистанционно управление

Основният начин за работа с устройството е основният бутон, който се използва за превключване на режимите на работа (фиг. 7.4). Дистанционното управление също така позволява настройка с помощта на бутоните "+" и "-" (фиг. 7.7).

ПОДДРЪЖКА И ПОЧИСТВАНЕ

Поддръжка

внимание! Необходимо е да се извършва редовна и внимателна поддръжка на инфрачервения нагревател, за да се осигури дълготрайна и ефективна работа на уреда.

- Проверявайте чистотата на рефлектора и инфрачервеното влакно поне веднъж месечно. Следвайте инструкциите за почистване и поддръжка, ако е необходимо.
- Като се има предвид количеството прах в околната среда, броят на проверките може да бъде увеличен.
- Когато почиствате устройството, проверете визуално компонентите на устройството. Ако имате някакви притеснения, моля, консултирайте се с квалифициран специалист.
- Когато почиствате устройството, проверете захранващия кабел и щепсела. Ако имате някакви притеснения, моля, консултирайте се с квалифициран специалист.
- Препоръчва се смяна на фаровете на всеки две години, за да се подобри ефективността на работа.

Почистване

внимание! Редовното почистване ще помогне на вашия нагревател да работи по-дълго и по-ефективно.

- Преди да почистите устройството, изключете захранващия кабел, за да осигурите безопасност.
- Използвайте плоска отвертка, за да премахнете предната решетка.
- За ваша безопасност се уверете, че захранването е изключено. Щепселът трябва да бъде изключен.

Опазване на околната среда

Символът (Фиг. 8) върху опаковката означава, че електрическият уред не може да се изхвърля заедно с битовите отпадъци и трябва да се изпрати в подходящ пункт за събиране на електронни отпадъци.

Правилното боравене с продукта защитава околната среда и здравето. Неправилното изхвърляне на отпадъци създава опасности. Информацията относно рециклирането можете да получите от кметството, пункта за събиране на отпадъци или магазина, където е направена покупката.

ROU

MANUAL DE UTILIZARE

Cuprins

Instrucțiuni de siguranță

Instalarea și utilizarea dispozitivului

Îнтреținere și curățare

REGULI DE SIGURANȚĂ

Vă mulțumim că аți аchiziționат un nou încăлзитор сu infraroșu.

Acest manual de utilizare vă va аjuta să utilizați dispozitivul corect și în siguranță.

Vă recomandăm să vă faceți timp pentru а citi întregul manual pentru а înțelege pe deplin toate funcțiile disponibile pe dispozitiv.

Înainte de utilizare, citiți сu аtenție toate instrucțiunile de siguranță și păstrați acest manual pentru referințe ulterioare.

- Dispozitivul se încăлzește în timpul funcționării. Nu аtingeți suprafețele fierbinți.
- **Аtenție:** Unele părți ale acestui produs pot deveni foarte fierbinți și pot provoca arsuri. O аtenție deosebită trebuie exercitată în prezența copiilor și а persoanelor în vârstă sau а persoanelor сu dizabilități.
- Nu mutați dispozitivul în timp ce funcționează. Înainte de а-l muta, аșteptați până când s-a răcit complet și аsigurați-vă că а fost scos din priză.
- Аșezați dispozitivul la cel puțin 1 m distanță de обiecte inflamabile
- materiale precum mobilier, copaci, frunze, fân și арбуști.
- Încăлзиторul trebuie montat la cel puțin 1,8 m (6 ft) deasupra solului și la cel puțin 0,7 m (2,5 ft) sub tavanul clădirii sau обiectele suspendate.
- Radiatorul nu poate fi îndreptat în sus, spre tavan. Elementul de încăлзire trebuie să fie orientat spre zona de încăлzit.
- **Аtenție:** Pentru а evita supraîncăлзirea, nu аcoperiți încăлзиторul. Апаратul nu este destinat uscării hainelor.
- Пăstrați copiii și animalele de companie la distanță sigură de dispozitiv.
- Copiii de la vârsta de 8 ani și persoanele сu capacități fizice, senzoriale sau mentale reduse sau сu lipsă de experiență și cunoștințe pot folosi апаратul numai dacă sunt supravegheați sau li s-au dat instrucțiuni адеквате privind utilizarea în siguranță și înțelegerea pericolelor.
- Copiii nu trebuie să se joace сu dispozitivul. Copiii nu trebuie să curețe sau să întrețină апаратul fără supraveghere.
- Dacă există semne de deteriorare sau defecțiune, încăлзиторul nu trebuie să fie pus în funcțiune.
- Nu încercați să реparați sau să reglați singuri funcțiile electrice sau mecanice ale dispozitivului. Dispozitivul nu conține piese reparabile de utilizator. Îнтреținerea sau реparațiile pot fi efectuate numai de un specialist calificat. Îнцercarea de а-l реpara singur va аnula гаранția.

- Dacă cablul de alimentare este deteriorat, acesta trebuie înlocuit de producător, de un centru de service autorizat sau de o persoană calificată corespunzător pentru a evita un pericol.
- Nu atingeți componentele dispozitivului cu mâinile goale. Dacă le atingeți accidental, utilizați o cârpă moale și alcool metilic sau obișnuit pentru a îndepărta amprentele digitale - altfel aceste semne pot arde pe suprafață și pot accelera uzura dispozitivului.
- Nu înlocuiți și nu încercați să înlocuiți nicio piesă a acestui produs.
- Produsul este potrivit pentru utilizare în interior și exterior. Nu folosiți un încălzitor lângă o baie, duș sau piscină.
- Dispozitivul nu trebuie expus la factori externi pentru o perioadă lungă de timp.
- Nu atingeți ștecherul cu mâinile ude.
- Nu treceți cablul sub covor și nu îl acoperiți cu materiale. Așezați-l departe de pasaje pentru a evita împiedicarea.
- Nu înfășurați cablul de alimentare în jurul dispozitivului.
- Nu introduceți și nu lăsați obiecte străine să pătrundă în orice orificii de ventilație sau alte deschideri ale încălzitorului, deoarece acest lucru poate duce la șoc electric, incendiu sau deteriorarea unității.
- Pentru a preveni un posibil incendiu, nu blocați orificiile de ventilație.
- În interiorul radiatorului există elemente de încălzire. Nu-l utilizați în locuri în care sunt folosite sau depozitate benzină, vopsea, explozivi și/sau lichide inflamabile. Țineți dispozitivul departe de suprafețele încălzite și de flăcări deschise.
- Evitați utilizarea prelungitoarelor deoarece se pot supraîncălzi. Dacă este necesar, utilizați numai modelele destinate utilizării în exterior, de preferință cu protecție RCD.
- Conectați întotdeauna încălzitorul la o priză adecvată, sigură, concepută pentru utilizare în exterior.
- Pentru a deconecta încălzitorul, mai întâi opriți-l și apoi scoateți ștecherul din priză. Nu trageți de cablu.
- Înainte de a muta, curăța sau depozita, deconectați întotdeauna dispozitivul pentru a vă asigura că s-a răcit complet.
- Acest încălzitor este destinat numai uzului casnic și nu trebuie utilizat în scopuri comerciale. Orice altă utilizare nerecomandată de producător poate duce la incendiu, electrocutare sau vătămare corporală.
- Nu este recomandat să folosiți accesorii suplimentare cu acest calorifer.
- **Avertizare:** Încălzitorul nu are termostat. Nu îl folosiți nesupravegheat în încăperi mici în care există persoane care nu pot părăsi singuri camera.
- Înainte de a instala radiatorul, asigurați-vă că peretele exterior nu este deteriorat.
- Utilizați întotdeauna dispozitivul pe o suprafață uscată, suficient de tare, stabilă, plană și orizontală.

INSTALAREA DISPOZITIVULUI

Înainte de instalare, vă rugăm să acordați atenție următoarelor:

- Produsul trebuie așezat ușor - fără a-l scăpa.
- Dispozitivul nu trebuie instalat într-un mediu expus la substanțe chimice.
- Dispozitivul trebuie să fie împământat.
- Înainte de instalare, verificați dacă marcajul de tensiune de pe dispozitiv corespunde tensiunii locale de alimentare.
- Înainte de instalare, verificați dacă marcajul de tensiune de pe dispozitiv corespunde tensiunii locale de alimentare.

Locul de instalare

Pentru utilizarea în siguranță a produsului, poziția de instalare a dispozitivului trebuie să garanteze o înălțime minimă de la partea inferioară de 1,8 m față de podea, distanța minimă de la tavan, acoperiș sau alte

acoperiri este de 0,5 m, distanța minimă de la ambii pereți laterali este de 0,5 m (Fig. 1).

Pași pentru instalarea pe perete

1. La locul de instalare, utilizați un burghiu cu ciocan pentru a face trei găuri cu diametrul de 8 mm (Fig. 2).
2. Introduceți trei dopuri de expansiune din plastic în cele trei orificii (fig. 3).
3. Fixați mânerul cu trei șuruburi și asigurați-vă că este bine fixat (Fig. 4).
4. Înainte de a asambla încălzitorul, verificați dacă întrerupătorul de alimentare se află pe partea dreaptă, apoi atașați suportul și dispozitivul folosind două șuruburi și piulițe-flutute (fig.5).
5. Cu ajutorul piuliței interioare, puteți regla unghiul de înclinare a dispozitivului (fig.6).

Pași pentru instalarea pe tavan

1. Instalați șuruburile cu inel conform desenului (fig. 9), câte două pe fiecare parte (stângă și dreaptă).
2. Scoateți lanțul și fixați-l de inelul de agățare de pe grindă sau de pe tavan (fig. 10).
3. După fixarea ambelor lanțuri, atașați carabiniera de pe lanț la inelul situat pe partea din spate a încălzitorului (fig. 11).

Utilizarea dispozitivului

Presa (fig. 7.3) activează dispozitivul - P0 va apărea pe afișaj și lumina de fundal se va aprinde. Buton (fig. 7.4) vă permite să reglați nivelul de funcționare în intervalul de la P0 la P9. Dispozitivul va fi iluminat în timpul funcționării. Atingere (fig. 7.3) face ca „00” să clipească pe ecran. În acest moment, apăsați butonul (fig. 7.4) Puteți seta temporizatorul de la 0 la 24 de ore. După activarea temporizatorului, indicatorul acestuia (fig. 7.5) va începe să clipească. Ținând apăsat butonul (fig. 7.5) timp de 3 secunde șterge setarea temporizatorului. În timp ce funcționează, atingerea butonului (7.3) poate trece dispozitivul în modul standby.

Operare cu telecomandă

Metoda de bază de operare a dispozitivului este butonul principal, care este folosit pentru a comuta modurile de funcționare (Fig. 7.4). Telecomanda permite, de asemenea, reglarea utilizând butoanele „+” și „-” (Fig. 7.7).

ÎNTREȚINERE ȘI CURĂȚARE

Întreținere

Atenție! Este necesar să se efectueze întreținerea regulată și atentă a încălzitorului cu infraroșu pentru a asigura funcționarea pe termen lung și eficiență a dispozitivului.

- Verificați curățenia reflectorului și a fibrei infraroșii cel puțin o dată pe lună. Urmați instrucțiunile de curățare și întreținere după cum este necesar.
- Având în vedere cantitatea de praf din mediu, numărul de inspecții poate fi mărit.
- Când curățați dispozitivul, inspectați vizual componentele dispozitivului. Dacă aveți nelămuriri, vă rugăm să consultați un profesionist calificat.
- Când curățați dispozitivul, verificați cablul de alimentare și ștecherul. Dacă aveți nelămuriri, vă rugăm să consultați un profesionist calificat.
- Se recomandă înlocuirea farului la fiecare doi ani pentru a îmbunătăți eficiența de funcționare.

Curatenie

Atenție! Curățarea regulată va ajuta încălzitorul să funcționeze mai mult și mai eficient.

- Înainte de a curăța dispozitivul, deconectați cablul de alimentare pentru a asigura siguranță.
- Folosiți o șurubelniță cu cap plat pentru a îndepărta grila frontală.
- Pentru siguranța dumneavoastră, asigurați-vă că alimentarea este oprită.

Ștecherul de alimentare trebuie deconectat.

Protecția mediului

Simbolul (Fig. 8) de pe ambalaj înseamnă că dispozitivul electric nu poate fi aruncat împreună cu deșeurile menajere și trebuie trimis la un punct de colectare a deșeurilor electronice corespunzător.

Manipularea corectă a produsului protejează mediul și sănătatea. Eliminarea necorespunzătoare a deșeurilor creează pericole. Informații despre reciclare pot fi obținute de la primărie, punctul de colectare a deșeurilor sau magazinul de unde s-a făcut achiziția.